

Zamawiam następujące narzędzia do obróbki profili PCV:

II. Nożyki do wyływek: (proszę naszkicować nożyk)

typ oczyszczarki:.....

III. Wiertła do odwodnień:

Proszę podać średnicę części roboczej: $\varnothing d =$

Proszę podać średnicę części chwytowej: $\varnothing D =$

Proszę podać długość części roboczej: $i =$

Proszę podać długość całkowitą: $L =$

Jednopiórowe Dwupiórowe

Skrętne Proste

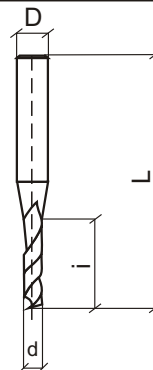

IV. Frezy pod zasuwę

Proszę podać średnicę części roboczej: $\varnothing d =$

Proszę podać średnicę części chwytowej: $\varnothing D =$

Proszę podać długość części roboczej: $i =$

Proszę podać długość całkowitą: $L =$

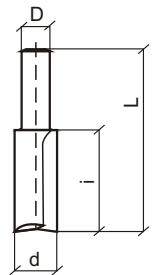

V. Zestaw wiertel pod klamki

Proszę podać typ maszyny :

Proszę podać średnicę lub gwint na części chwytowej:

$D =$ $M =$

Proszę podać długość części roboczej: $i =$

Proszę podać długość całkowitą: $L =$

Proszę zaznaczyć średnicę części roboczej $\varnothing d$ oraz w jakim układzie pracują wiertła

Lewe	Prawe	Lewe		Prawe	Lewe	Prawe	
8 - 12 - 8	<input type="checkbox"/>			8 - 12 - 8	<input type="checkbox"/>		
10 - 12 - 10	<input type="checkbox"/>			10 - 12 - 10	<input type="checkbox"/>		
12 - 12 - 12	<input type="checkbox"/>			12 - 12 - 12	<input type="checkbox"/>		
10 - 14 - 10	<input type="checkbox"/>			10 - 14 - 10	<input type="checkbox"/>		
.....	<input type="checkbox"/>			<input type="checkbox"/>		

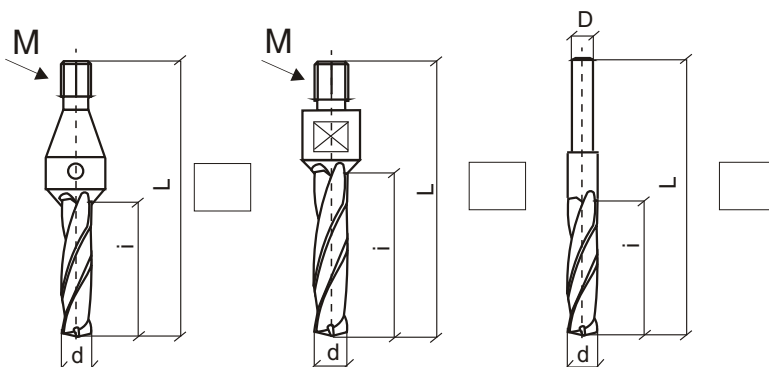

Wiertła z pilotem

Tak Nie

Zamawiający - Firma: ADRES: TEL / FAX :		STEMPEL/PODPIS
---	--	----------------

Zgodnie z &20 ust.8 rozporządzenia Ministra Finansów z dnia 08.12.1994 r. (Dz.U. Nr 133, poz 688) w sprawie wykonania przepisów ustawy o podatku od towarów i usług oraz podatku akcyzowym, oświadczamy, że:

1. Jesteśmy płatnikami podatku VAT uprawnionym do otrzymywania faktur VAT.

2. Nasz numer identyfikacyjny NIP:

Jednocześnie upoważniamy ZPH "FREZWID" sp.j. Skawina ul. Piłsudskiego 7B do wystawienia faktury VAT bez naszego podpisu.